

eNet server, voor DIN-rail  
 Art. nr. : ENET-SERVER  
 Netadapter 12 V  
 Art. nr. : ST NT 12 V DC

## Bedieningshandleiding

### 1 Veiligheidsinstructies



Elektrische apparaten mogen alleen door een elektromonteur worden gemonteerd en aangesloten.

Ernstig letsel, brand of materiële schade mogelijk. Handleiding volledig doorlezen en aanhouden.

**Brandgevaar!** Gebruik uitsluitende met de onder toebehoren genoemde voedingsspanningen.

Adapter voor de eNet-server gebruiken. Geen andere apparaten aansluiten. Apparaten kunnen niet beschadigd worden.

De radio-overdracht verloopt via een niet exclusieve overdrachtsroute en is daarom niet geschikt voor toepassingen op het gebied van de veiligheidstechniek, zoals bijv. noodstop of noodoproep.

Deze handleiding is onderdeel van het product en moet door de eindklant worden bewaard.

### 2 Constructie apparaat

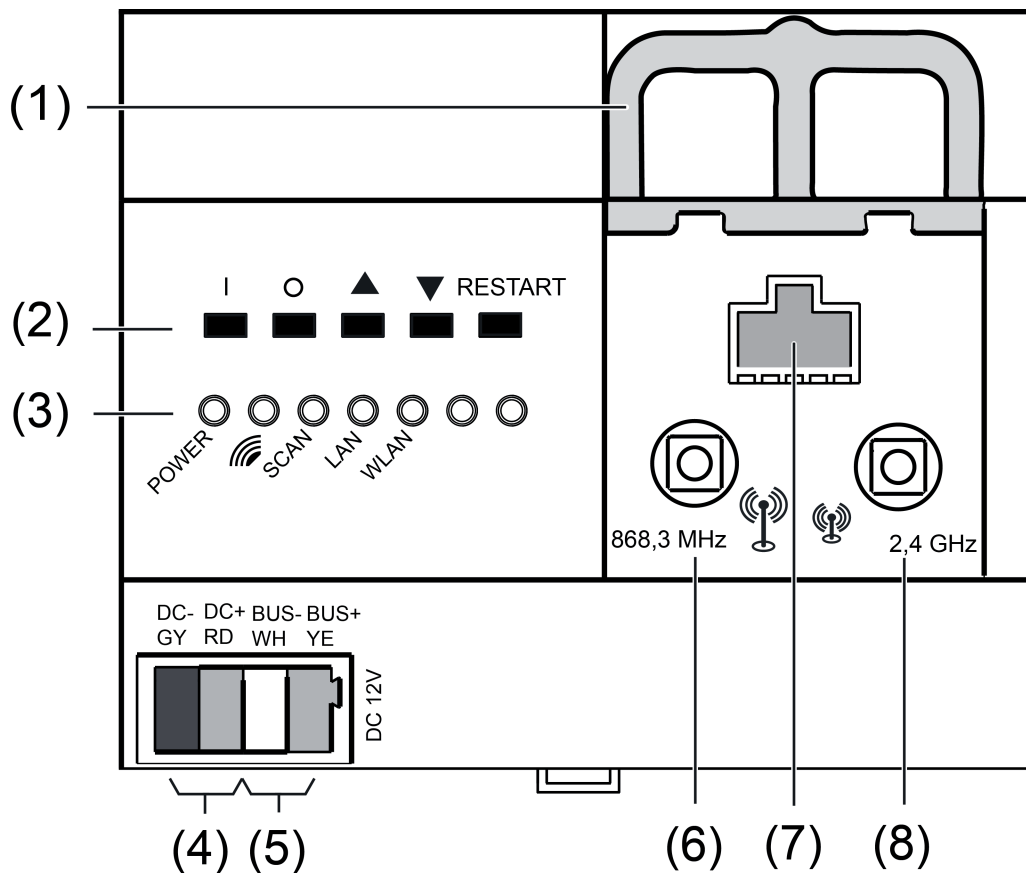

Afbeelding 1: Vooraanzicht eNet-server

(1) Schuif ter vergrendeling van de antennekabel

- (2) Knoppen voor handbediening en herstart
- (3) LED's
- (4) Aansluiting voedingsspanning
- (5) Aansluiting datakabel
- (6) Bus voor externe eNet-antenne
- (7) RJ45-bus voor Ethernet-aansluiting
- (8) Bus voor externe WLAN-antenne

### 3 Functie

#### Bedoeld gebruik

- Inbedrijfname, diagnose en onderhoud van een eNet-installatie via pc, tablet en laptop
- Bediening van een eNet-installatie via smartphone
- Radiografische ontvangers voor eNet REG-modules
- Bedrijf alleen met toegestane voedingsspanning (zie toebehoren)
- Montage op DIN-rail volgens EN 60715 in onderverdeler met voedingsspanning REG
- Mobiel gebruik van de eNet-server met voedingsspanning adapter (leveringsomvang)

#### Producteigenschappen

- Interne radiografische eNet- en WLAN-antenne
- Externe radiografische eNet- en WLAN-antennes ter uitbreiding van het radiografische bereik aansluitbaar
- LED's voor de signalering
- Knoppen voor bouwplaatsbedrijf en herstart van de eNet-server
- Galvanische scheiding tussen de aansluitingen van de externe antennes en de Ethernet-aansluiting
- Volledig gecodeerde radiografische overdracht (AES-CCM) vanaf eNet Server softwareversie 2.0

#### Signalering

De volgende tabel geeft een overzicht van de signalering via LED's van de eNet-server.

Opschrift, Kleur van de LED	Functie
<b>POWER</b> , groen	Knippert: eNet-server start Brandt: eNet-server bedrijfsklaar
 , groen	eNet radiografische overdracht actief
<b>SCAN</b> , groen	Scanmodus actief
<b>LAN</b> , groen	Ethernet-verbinding actief
<b>WLAN</b> , groen	WLAN-verbinding actief

## 4 Bediening

### Bediening op het apparaat

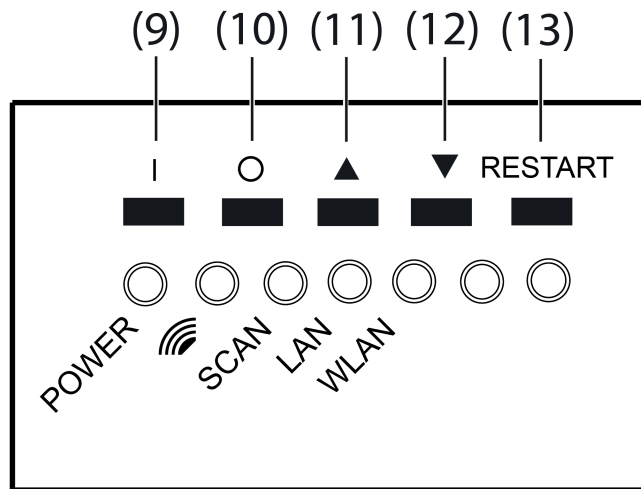

Afbeelding 2: Knoppen van de eNet-server voor de handbediening

- (9) Knop I: Alles aan
- (10) Knop O: Alles uit
- (11) Knop ▲: Alles omhoog
- (12) Knop ▼: Alles omlaag
- (13) Knop **RESTART**

#### Alle schakelaars en dimmers schakelen

- Knop I indrukken om in te schakelen.
- Knop O indrukken om uit te schakelen.

#### Alle zonweringen bewegen

- Knop ▲ indrukken om de zonweringen omhoog te bewegen.
- Knop ▼ indrukken om de zonweringen omlaag te bewegen.

#### Herstart uitvoeren

Met de knop **RESTART** kan de eNet-server zonder spanningsonderbreking opnieuw worden gestart.

- Toets **RESTART** (13) langer dan 10 seconden indrukken.  
Een herstart van de eNet-servers wordt uitgevoerd. De LED **POWER** knippert bij de herstart en brandt als de eNet-server bedrijfsklaar is.

#### Netwerkconfiguratie resetten

- Toets **RESTART** (13) langer dan 4 seconden indrukken.  
De LED's **POWER**, **SCAN** en **SCAN** knipperen.
- Om de netwerkconfiguratie op LAN met vast IP-adres (192.168.0.22) te resetten, moet toets ▼ binnen 10 seconden worden ingedrukt.
- Om de netwerkconfiguratie op LAN met DHCP-modus te resetten, moet toets ▲ binnen 10 seconden worden ingedrukt.  
De netwerkconfiguratie wordt gereset en WLAN gedeactiveerd.

#### Gebruiker en wachtwoorden weer op fabrieksinstelling instellen

- Toets **RESTART** (13) langer dan 4 seconden indrukken.

De LED's **POWER**,  en **SCAN** knipperen.

- Binnen 10 seconden knop **I** 4 seconden indrukken.

Gebruiker en wachtwoorden worden naar de fabrieksinstelling gereset. Een herstart van de eNet-servers wordt uitgevoerd. De LED **POWER** knippert bij de herstart en brandt als de eNet-server bedrijfsklaar is.

-  Voer bij de eerste aanmelding als gebruikersnaam en wachtwoord "admin" in. Verander daarna het wachtwoord uit veiligheidsoverwegingen.

### Project verwijderen

- Toets **RESTART** (13) langer dan 4 seconden indrukken.

De LED's **POWER**,  en **SCAN** knipperen.

- Binnen 10 seconden knop **O** 4 seconden indrukken.

Het project wordt verwijderd. Een herstart van de eNet-servers wordt uitgevoerd. De LED **POWER** knippert bij de herstart en brandt als de eNet-server bedrijfsklaar is.

## 5 Informatie voor elektromonteurs

### 5.1 Montage en elektrische aansluiting



#### GEVAAR!

**Elektrische schok bij aanraken van onderdelen die onder spanning staan.**

**Elektrische schokken kunnen dodelijk letsel tot gevolg hebben.**

**Voordat werkzaamheden aan het apparaat worden uitgevoerd, moet het worden vrijgeschakeld en moeten spanningvoerende delen in de omgeving worden afgedekt!**

#### Apparaat monteren

Let op het temperatuurbereik. Zorg voor voldoende koeling.

- Apparaat op DIN-rail met de aansluitklemmen naar onderen monteren.

## Apparaat aansluiten

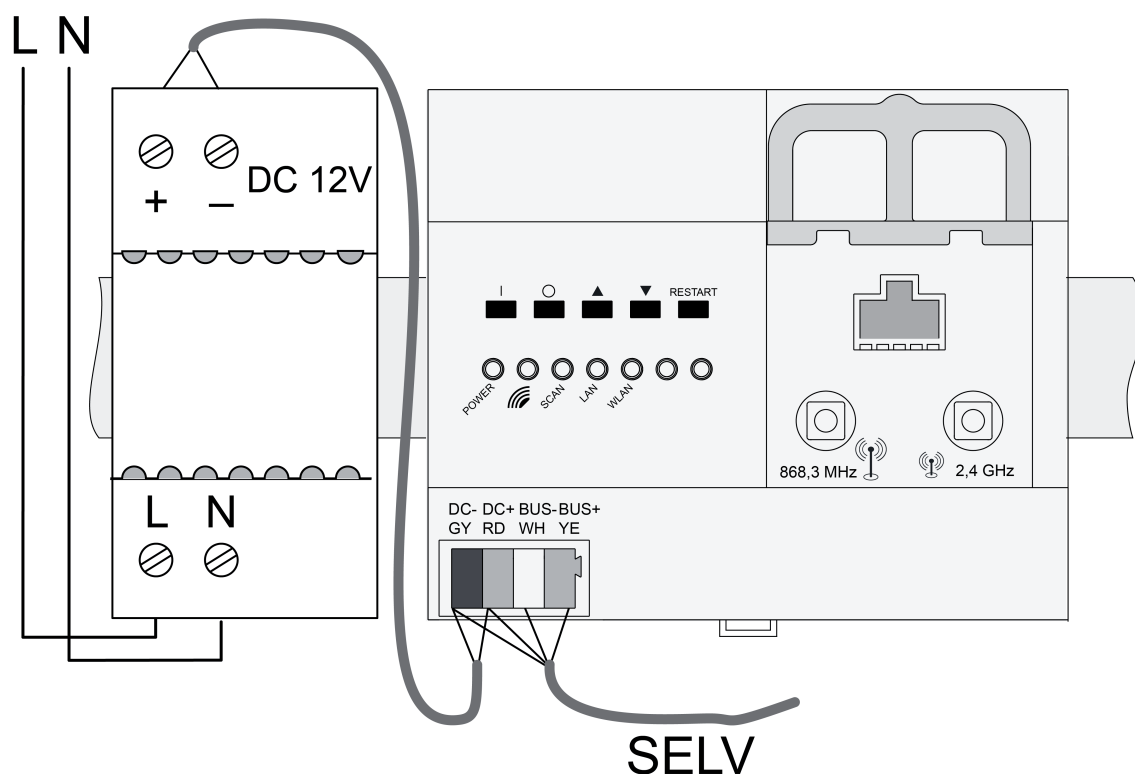

Afbeelding 3: Aansluitschema

Geschikte buskabel gebruiken, bijv. J-Y(St)Y 2x2x0,8.

- Apparaat volgens aansluitschema aansluiten (afb. 3).
- ⓘ Ongunstige inbouwomstandigheden bemoeilijken de radiografische ontvanger c.q. ontvangst. Bij metalen onderverdelingen enz. externe antenne aansluiten en op een metalen oppervlak buiten de verdeler plaatsen.
- ⓘ De eNet-server niet op een radiografische REG-ontvanger aansluiten.

### Aansluiting

Opschrift / Kleur	Aansluiting
DC-, GY / donkergrijs	Voedingsspanning, -
DC+, RD / rood	Voedingsspanning, +
BUS-, WH / wit	Datakabel, -
BUS+, YE / geel	Datakabel, +

### Voedingsspanning aansluiten

- ⓘ Voor het mobiele gebruik van de eNet-server moet de adapter (meegeleverd) worden gebruikt.
- ⓘ De secundaire kabel van de adapter heeft SELV-potentiaal en is slechts enkelvoudig geïsoleerd. Let bij gebruik van de adapter in onderverdelingen op een veilige scheiding t.o.v. andere spanningen, bijv. door afscherming.

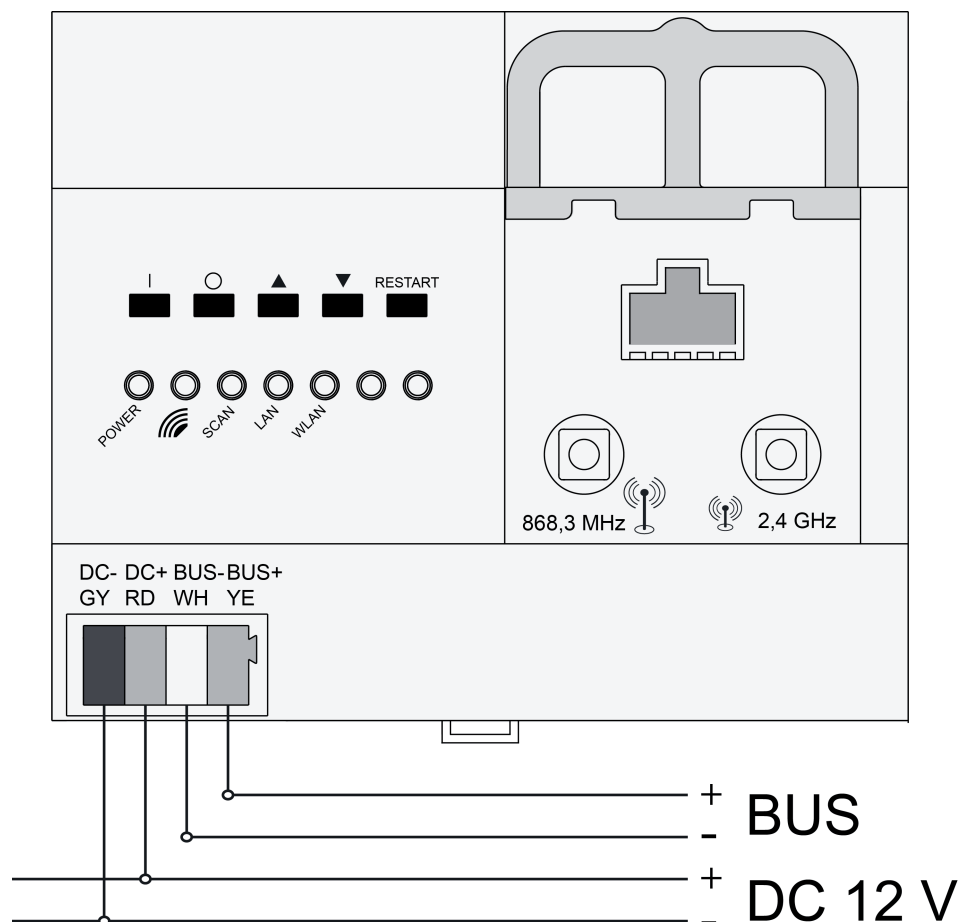

Afbeelding 4: Aansluiting van de voedingsspanning REG

- Voedingsspanning op de aansluiting (4) van de eNet-server aansluiten.
- Spanning inschakelen.  
De eNet-server wordt gestart.

#### Externe antennes aansluiten

Om het radiografische bereik van de WLAN-verbinding te verbeteren, kan een externe WLAN-antenne worden aangesloten. Voor de verbetering van het radiografische bereik tussen eNet Server en apparaten van de installatie kan een eNet-antenne worden aangesloten.

- Schuif (1) ontgrendelen door het beugeluiteinde naar voren te trekken. Schuif eruittrekken.
- Antenne buiten de verdeler plaatsen en de antennekabel in de verdeler steken.
- i** De eNet-antenne moet op een metalen oppervlak worden aangebracht.
- i** De antennekabels hebben SELV-potentiaal en zijn slechts enkelvoudig geïsoleerd. Let op een veilige scheiding t.o.v. andere spanningen, bijv. door afscherming.
- Antennestekker in de bus (6) voor de eNet-antenne of bus (8) voor de WLAN-antenne steken.
- De schuif (1) weer plaatsen, tot deze merkbaar vastklikt.
- i** De schuif fixeert de antennekabel en zorgt ervoor dat de maximale inbouwhoogte in de verdeler wordt aangehouden.

## 5.2 Inbedrijfname

### Computer op eNet Server aansluiten

Voor de eerste inbedrijfname van de eNet Server wordt een vaste netwerkverbinding (LAN) via een router gebruikt. De adressering vindt automatisch via DHCP plaats. De eNet Server is bij aflevering overeenkomstig voorgeconfigureerd.

**i** Ondersteunde webbrowsers: Google Chrome, Internet Explorer, Firefox, EDGE

Voorwaarde: de eNet Server is geïnstalleerd, de voedingsspanning en evt. externe antennes zijn aangesloten.

### Verbinding via IP-adres van de eNet Server

Voorwaarde: de **eNet SMART HOME app** is op een smartphone geïnstalleerd. De smartphone is met een WLAN-router verbonden.

**i** Het IP-adres van de eNet Server is op de startpagina en in het systeemmenu van de app te vinden.

- Netwerkverbinding maken tussen eNet Server en computer via de WLAN-router.
- Webbrowser starten.
- IP-adres van de eNet Server in de adresregel van de webbrowser invoeren.

Het aanmeldingsvenster van de inbedrijfname-interface wordt in de webbrowser geopend.

### Verbinding via domeinnaam van de eNet Server

- Netwerkverbinding maken tussen eNet Server en computer via een WLAN-router.
- Webbrowser starten.
- **eNetServer** in de adresregel van de webbrowser invoeren.

**i** Bij enkele routers moet ook de hostnaam van de router worden ingevoerd, bijv. **eNetServer.fritz.box**.

Het aanmeldingsvenster van de inbedrijfname-interface wordt in de webbrowser geopend.

### Bij inbedrijfname-interface aanmelden

- Gebruikersnaam en wachtwoord invoeren.

**i** Voer bij de eerste aanmelding als gebruikersnaam en wachtwoord "admin" in. Verander daarna het wachtwoord uit veiligheidsoverwegingen.

- Kies **Anmelden**.

**i** Voor een storingsvrije gegevensoverdracht wordt een draadverbinding via LAN aanbevolen.

## 6 Bijlage

### Juridische kennisgeving

Dit product bevat Open Source softwarecomponenten waarop de voorwaarden van auteursrechtberichten e/of licentieovereenkomsten van derden van toepassing zijn. Uitvoerige informatie hierover vindt u in de Technische documentatie van de eNet-server.

### 6.1 Technische gegevens

#### eNet server, voor DIN-rail, Art. nr. ENET-SERVER

Nominale spanning	DC 12 V SELV
Stroomverbruik	400 mA
Opgenomen vermogen	
Bedrijf	max. 6 W
Standby	max. 2 W
Omgevingstemperatuur	-5 ... +45 °C
Opslag-/ transporttemperatuur	-20 ... +70 °C
Relatieve vochtigheid	20 ... 70 % (Geen condens)

Beschermingsklasse	III
Inbouwbreedte	108 mm / 6 TE
Aansluitingen	
Voeding	Aansluitklem
LAN	RJ45-bus 8-polig
WLAN-antenne, extern	SMB-bus
Buskabel	
Kabellengte	max. 3 m
REG-kanalen	
Aantal	max. 32
IP- communicatie	
LAN	Ethernet 10/100 Mbit
WLAN	2,4 GHz, IEEE 802.11n
IP-verbindingen	max. 8
eNet-communicatie	
Radiofrequentie	868,0 ... 868,6 MHz
Zenderbereik in vrije veld	typ. 100 m
Zendvermogen	max. 20 mW
Ontvangercategorie	2

#### Netadapter 12 V, Art. nr. ST NT 12 V DC

Nominale spanning	AC 230 / 240 V ~
Netfrequentie	50 / 60 Hz
Uitgangsspanning	DC 12 V =
Uitgangsstroom	max. 1 U
Primaire stroom	max. 130 mA
Aansluitvermogen	12 W
Rendement	ca. 80 %
Omgevingstemperatuur	+5 ... +25 °C

## 6.2 Toebehoren

Voedingseenheid 12 V, voor DIN-rail	Art. nr. NT1220REGVDC
Radiografische antenne	Art. nr. FMANT
WLAN-antenne	Art. nr. FM WLAN ANT
Netadapter 12 V	Art. nr. ST NT 12 V DC

## 6.3 Conformiteit

Hiermee verklaart Albrecht Jung GmbH & Co. KG dat het draadloze installatietype

Art. nr. ENET-SERVER / ST NT 12 V DC

voldoet aan richtlijn 2014/53/EU. Het volledige artikelnummer vindt u op het apparaat. De volledige tekst van de EU-Verklaring van overeenstemming is op het volgende internetadres beschikbaar: [www.jung.de/ce](http://www.jung.de/ce)

## 6.4 Garantie

De wettelijk vereiste garantie wordt uitgevoerd via de vakhandel.

## 6.5 Meer informatie

Een Quick Start Guide als introductie op het werken met de eNet Server, een productdocumentatie voor het werken met de inbedrijfname-interface **eNet SMART HOME connect** en nadere informatie over het eNet-systeem zijn te vinden op [www.jung.de](http://www.jung.de).

### ALBRECHT JUNG GMBH & CO. KG

Volmestraße 1  
58579 Schalksmühle  
GERMANY

Telefon: +49 2355 806-0  
Telefax: +49 2355 806-204  
[kundencenter@jung.de](mailto:kundencenter@jung.de)  
[www.jung.de](http://www.jung.de)