

Zigbee® network / Réseau Zigbee® / Zigbee®-Netzwerk / Zigbee®-nätverk / Zigbee®-nätverk / Zigbee®-netzwerk / Rete Zigbee® / Sieć Zigbee® / Sieť Zigbee®

EN

Network setup

Follow the Zigbee® network setup advice (see image on the right) to guarantee the meshing of the devices before you install the switch on the wall.

More information on Zigbee® network principles: guide.niko.eu

NL

Netwerkinstellingen

Volg, vóór je de schakelaar op de muur plaatst, het Zigbee® netwerkadvies (zie schema rechts) om ervoor te zorgen dat de toestellen optimaal meshen.

Meer informatie over Zigbee® netwerkprincipes vind je op guide.niko.eu

FR

Configurer le réseau

Suivez les conseils de configuration du réseau Zigbee® (voir image à droite) pour garantir le maillage des appareils avant d'installer l'interrupteur sur le mur.

Pour plus d'informations sur les principes du réseau Zigbee®, rendez-vous sur guide.niko.eu

DE

Netzwerkeinrichtung

Befolgen Sie die Hinweise zur Einrichtung des Zigbee®-Netzwerks (siehe Bild rechts), um die Vernetzung der Geräte zu gewährleisten, bevor Sie den Schalter an der Wand montieren.

Weitere Informationen zu den Prinzipien des Zigbee®-Netzwerks: guide.niko.eu

DA

Opsætning af netværk

Følg vejledningen til opsætning af Zigbee® netværket (se billedet til højre) for at være sikker på koblingen af enhederne, før du monterer afbryderen på væggen.

Mere information om principperne i Zigbee® netværket: guide.niko.eu

SV

Nätverkskonfiguration

Följ råden för konfiguration av Zigbee®-nätverk (se bilden till höger) för att garantera nätverksuppkopplingen av enheterna innan du installerar strömställaren på väggen.

Mer information om Zigbee®-nätverksprinciperna: guide.niko.eu

NO

Nettverksoppsett

Følg Zigebees® veiledning for nettverksoppsett (se bilde til høyre) for å garantere at utstyret kobles til før du installerer bryteren på veggen.

Mer informasjon om Zigebees® nettverksprinsipper: guide.niko.eu

IT

Configurazione della rete

Seguire i consigli per la configurazione della rete Zigbee® (vedere immagine a destra) per garantire il collegamento in rete dei dispositivi prima di installare l'interruttore sulla parete.

Per ulteriori informazioni sui principi della rete Zigbee®, visitare: guide.niko.eu

PL

Konfiguracja sieci

Postępuj zgodnie ze wskazówkami dotyczącymi konfiguracji sieci Zigbee® (patrz rysunek po prawej), aby przed zainstalowaniem przełącznika na ścianie zagwarantować połączenie urządzeń.

Więcej informacji dotyczących zasad działania sieci Zigbee®: guide.niko.eu

SK

Nastavenie siete

Postupujte podľa pokynov pre nastavenie siete Zigbee® (pozrite si obr. napravo), aby ste zabezpečili meshovanie zariadení ešte pred inštalovaním spínača na stenu.

Ďalšie informácie o sieti Zigbee® a princípoch jej fungovania nájdete na stránke: guide.niko.eu

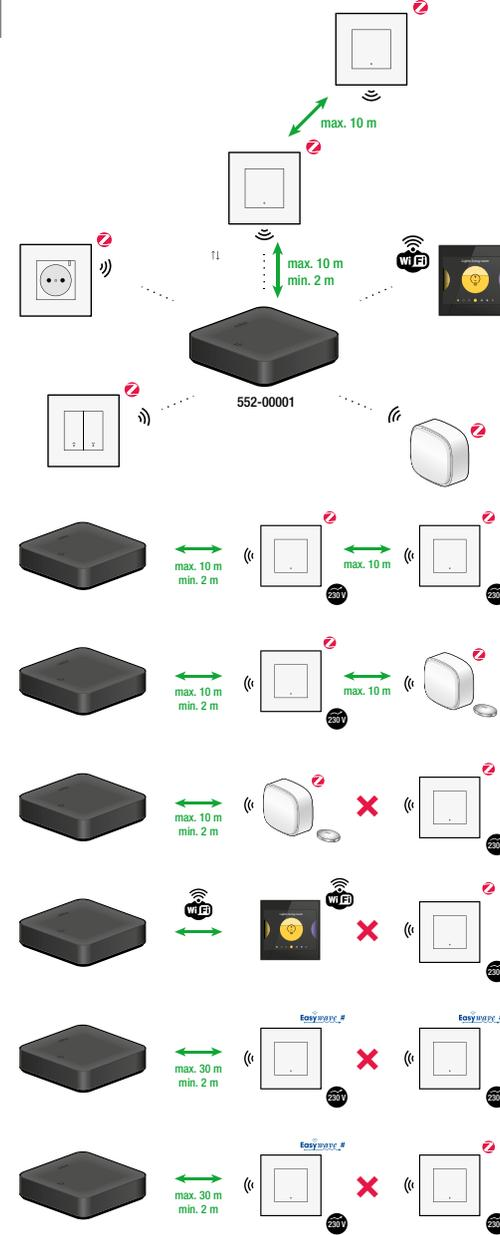

Installation

⚠ 230 V → OFF

5

Installatie / Installation / Installation / Installation / Installation / Instalación / Installazione / Instalacja / Instalácia

10-12 mm Ø 2,5 mm²

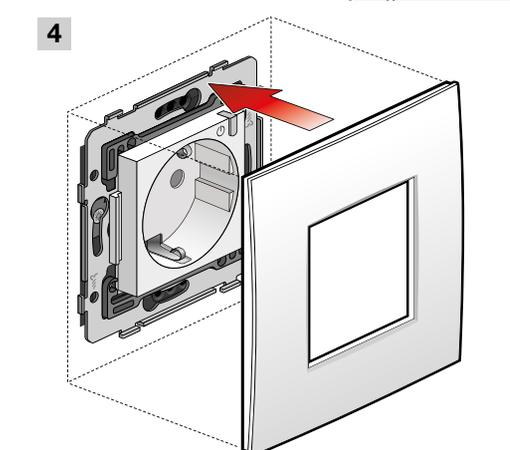
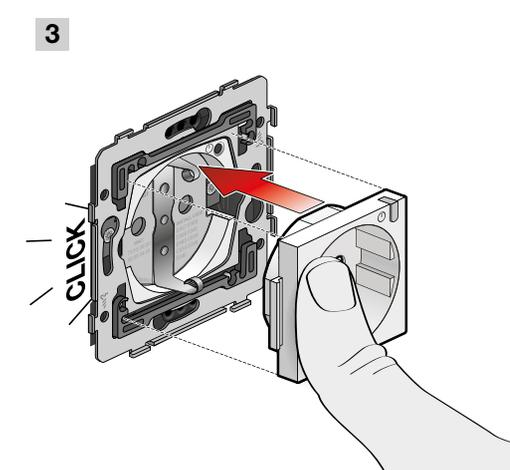
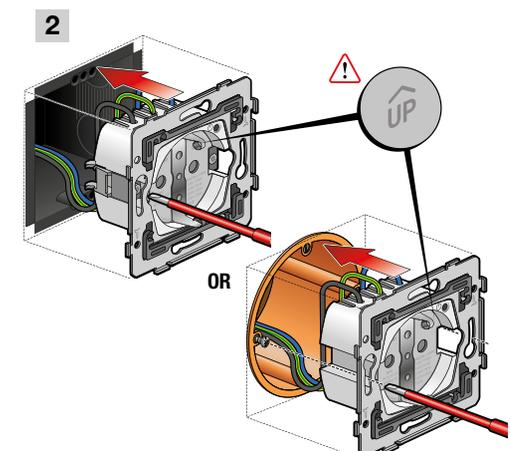
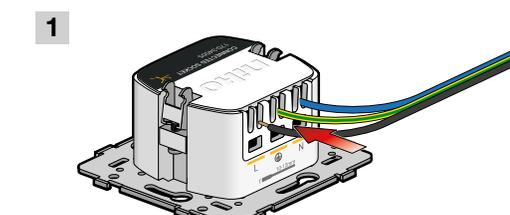

Dismantling

⚠ 230 V → OFF

Demontage / Démontage / Demontage / Demontering / Demontera / Demontering / Smontaggio / Odmontowanie / Demontáž

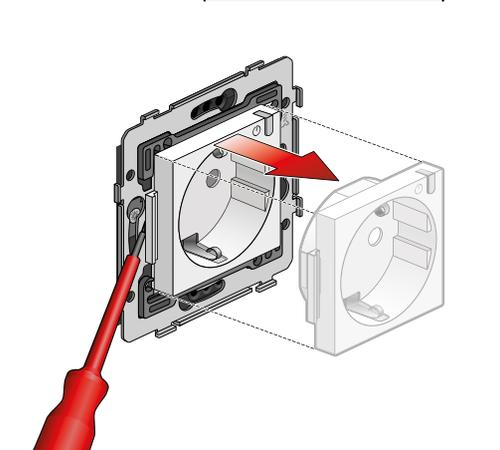
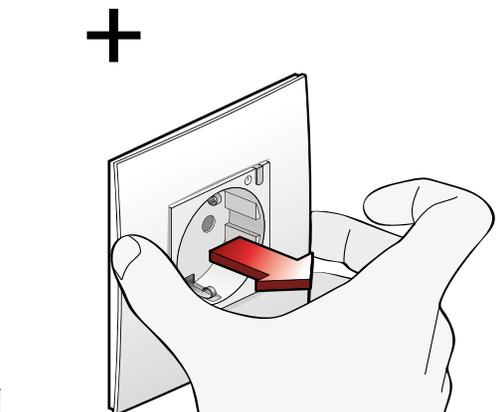
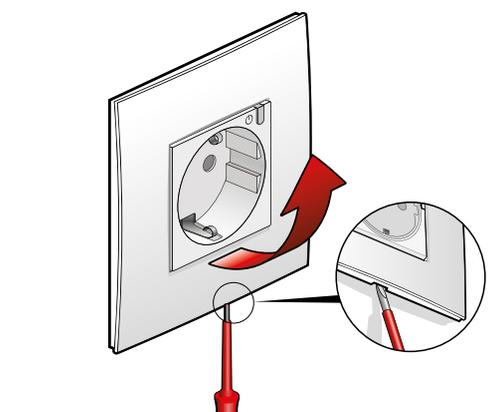

4 year warranty

170-34505 / 170-34605

- EN** Connected switching socket outlet
- NL** Geconnecteerd schakelbaar stopcontact
- FR** Prise de courant connectée commutable
- DE** Angeschlossene schaltbare Wandsteckdose
- DA** Smart stikkontakt, der kan tændes og slukkes
- SV** Smart 1-vägsuttag
- NO** Tilkoblet smart-stikkontakt
- IT** Presa di commutazione collegata
- PL** Połączone przełączające gniazdo zasilania
- SK** Smart spinateľná zásuvka

Dimensions

Årmetingen / Dimensions / Abmessungen / Dimensioner / Mått / Dimensioner / Dimensioni / Wymiary / Rozmery

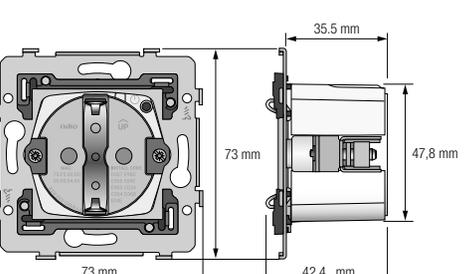

Wiring

⚠ 230 V → OFF

Aansluitschema / Schéma de raccordement / Verdrahtung / Tilslutningsskema / Kopplingschema / Ledningstilkopling / Cablaggio / Okablowanie / Instalácia

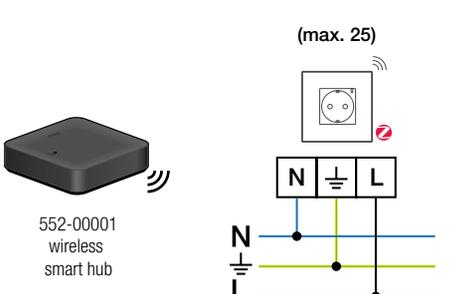

Connected use



Geconnecteerd gebruik / Utilisation connectée / Vernetzte Nutzung / Smart användelse / Ansluten användning / Tilkoblet bruk / Uso connesso / Użytkowanie połączone / Smart použitie

EN

⚠ In the connected use mode, the connected socket outlet can be activated remotely. Make sure that no appliances are activated that could create a dangerous situation.

1. Connected to a Niko Home Control installation for traditional wiring

More advanced options become available if you connect this device to your wireless smart hub (552-00001) using the Niko Home Control programming software or Niko Home app (see 'Image 1'). Consult guide.niko.eu for more information about the installation and the connected use

Image 1

Download the Niko Home Control programming software



www.niko.eu/article/550-99102 (Windows)
www.niko.eu/article/550-99202 (Mac)



Niko Home Control programming software

Control your device with the Niko Home app

OR

2. Connected to a third party Zigbee® network

Niko connected Zigbee® devices behave like standard Zigbee® devices in third party networks that allow this operation. Consult the manufacturer's manual for more information on the possibility to use third party Zigbee® devices in their network.

Niko Zigbee® devices connected to another controller/gateway will not mesh in the Niko Home Control Zigbee® network and specific Niko Home Control functions will not be available. The Niko device will only control its own contact and share standard measurement values with the third party Zigbee® network. See disclaimer on www.niko.eu/zigbee.

How to connect the Niko device to a third party Zigbee® network

1. If the Niko Zigbee® device was already connected to another network, you will need to reset it before you can connect it to another network. See § Reset
2. Follow the third party onboarding procedure to add new Zigbee® devices to the third party Zigbee® network
3. Set the Niko device in pairing mode (see 'Image 2')

Image 2

Press 3 x

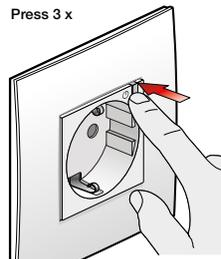

5 min

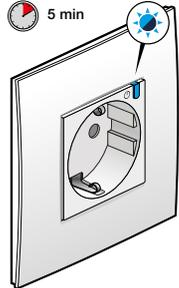

Pairing mode = LED flashing

Stand-alone use

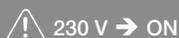

Manueel gebruik / Utilisation manuelle / Manuelle Verwendung / Manuel användelse / Manuell användning / Manuell bruk / Uso manuale / Użytkowanie ręczne / Manuálne použitie

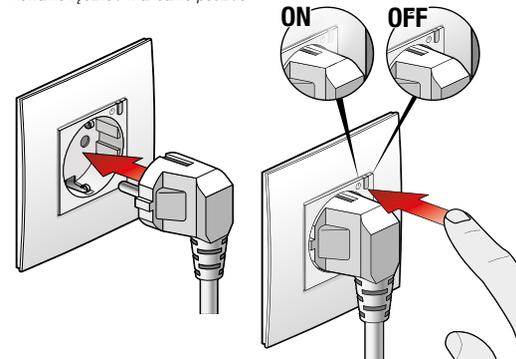

EN

In an installation without a wireless smart hub (552-00001) you can use the connected socket outlet to switch the plugged in device on and off.

NL

In een installatie zonder draadloze slimme hub (552-00001) kan je met het geconnecteerde schakelbare stopcontacten het ingeplugde toestel manueel aan- en uitschakelen.

FR

Dans une installation sans hub intelligent sans fil (552-00001), vous pouvez utiliser la prise de courant connectée pour allumer ou éteindre l'appareil branché.

DE

In einer Installation ohne drahtlosen intelligenten Hub (552-00001) können Sie die angeschlossene Steckdose verwenden, um das verbundene Gerät ein- und auszuschalten.

DA

I en installation uden en trådløs smart hub (552-00001), vil stikkontakten betjene enheden. Du kan anvende den smarte stikkontakt til at tænde og slukke den tilsluttede enhed.

SV

I en installation utan en trådlös gateway (552-00001) kan du använda det smarta uttaget för att slå på och av den anslutna enheten.

NO

I en installasjon uten en trådløs smarhub (552-00001), kan du bruke den tilkoblede stikkontakten til å slå den tilkoblede enheten på og av.

IT

In un'installazione senza uno smart hub wireless (552-00001), è possibile utilizzare la presa collegata per accendere e spegnere il dispositivo collegato.

PL

W instalacji bez bezprzewodowej inteligentnej centrali (552-00001) podłączone gniazdo zasilania może być używane do włączania i wyłączania podłączonego urządzenia.

SK

V elektroinštalácii bez bezdrôtového smart hub (552-00001) môžete smart zásuvku použiť na zapínanie a vypínanie zariadenia, ktoré je do nej zapojené.

NL

⚠ Bij "geconnecteerd gebruik" kan het geconnecteerde stopcontact vanop afstand geactiveerd worden. Zorg ervoor dat er geen toestellen geactiveerd kunnen worden die een gevaarlijke situatie kunnen veroorzaken.

1. Verbonden met een Niko Home Control installatie voor traditionele bekabeling

Als je dit toestel via de Niko Home Control programmeersoftware of de Niko Home app verbindt met je draadloze slimme hub (552-00001), krijg je meer geavanceerde opties (zie 'image 1').

Ga naar guide.niko.eu voor meer informatie over de installatie en het geconnecteerde gebruik.

OF

2. Verbonden met een Zigbee® netwerk van een ander merk Niko connected Zigbee® toestellen gedragen zich als standaard Zigbee® toestellen in netwerken van een ander merk die dit toelaten. Lees de handleiding van de fabrikant voor meer informatie over de mogelijkheden om Zigbee® toestellen van een ander merk in hun netwerk te gebruiken.

Niko Zigbee® toestellen die verbonden zijn met een andere controller/gateway zullen niet meshen in het Niko Home Control Zigbee® netwerk en specifieke Niko Home Control functies zullen niet beschikbaar zijn. Het Niko toestel zal enkel zijn eigen contact bedienen en standaard meetwaarden delen met het Zigbee® netwerk van een ander merk.

Lees de disclaimer op www.niko.eu/zigbee.

Hoe verbind je het Niko toestel met een Bezig® netwerk van een ander merk?

1. Als het Niko Zigbee® toestel al verbonden was met een netwerk, moet je het resetten voor je het met een ander netwerk kan verbinden. Zie § Reset
2. Volg de onboarding procedure van het andere merk om nieuwe Zigbee® toestellen toe te voegen aan het Zigbee® netwerk van het andere merk.
3. Zet het Niko toestel in koppelmodus (zie 'image 2')

FR

⚠ En mode d'utilisation connectée, la prise de courant connectée peut être activée à distance. Assurez-vous qu'aucun appareil susceptible de créer une situation dangereuse n'est activé.

1 : Connecté à une installation Niko Home Control pour câblage traditionnel

Des options plus avancées sont disponibles si vous connectez cet appareil à un hub intelligent sans fil (552-00001) avec le logiciel de programmation Niko Home Control ou l'appli Niko Home (voir 'Image 1').

Rendez-vous sur le site guide.niko.eu pour plus d'informations sur l'installation et l'utilisation connectée.

OU

2. Connecté à un **réseau Zigbee®** tiers

Les appareils Niko Zigbee® connectés se comportent comme des appareils Zigbee® standard dans les réseaux tiers qui permettent cette opération. Consultez le manuel du fabricant pour plus d'informations sur la possibilité d'utiliser des appareils Zigbee® tiers dans leur réseau.

Les appareils Niko Zigbee® connectés à une autre unité de contrôle ne s'intégreront pas dans le réseau Zigbee® de Niko Home Control et les fonctions spécifiques de Niko Home Control ne seront pas disponibles. L'appareil Niko ne commandera que son propre contact et partagera les valeurs de mesure standard avec le réseau Zigbee® tiers.

Voir l'avis de non-responsabilité sur www.niko.eu/zigbee.

Comment connecter l'appareil Niko à un réseau Zigbee® tiers

1. Si l'appareil Niko Zigbee® était déjà connecté à un autre réseau, vous devrez le réinitialiser avant de pouvoir le connecter à un autre réseau. Voir § Réinitialisation
2. Suivez la procédure d'intégration d'un tiers pour ajouter de nouveaux appareils Zigbee® au réseau Zigbee® tiers.
3. Réglez l'appareil Niko en mode couplage (voir 'Image 2')

DE

⚠ Im Modus „Vernetzte Nutzung“ kann die angeschlossene Steckdose aus der Ferne aktiviert werden. Vergewissern Sie sich, dass keine Geräte aktiviert sind, die eine gefährliche Situation erzeugen könnten.

1. Anschluss an eine Niko Home Control-Installation für herkömmliche Verkabelung

Erweiterte Optionen werden verfügbar, wenn Sie dieses Gerät unter Verwendung der Niko Home Control-Programmiersoftware oder der Home-App mit Ihrem drahtlosen intelligenten Hub (552-00001) verbinden (siehe 'Image 1').

Weitere Informationen zu den Themen Installation und vernetzte Benutzung finden Sie auf guide.niko.eu.

ODER

2. Anschluss an ein Zigbee®-Netzwerk eines Drittanbieters Vernetzte Zigbee®-Geräte von Niko verhalten sich wie Standard-Zigbee®-Geräte in Netzwerken von Drittanbietern, die diesen Betrieb zulassen. Weitere Informationen über die Möglichkeit, Zigbee®-Geräte von Drittanbietern in ihrem Netzwerk zu verwenden, finden Sie im Handbuch des Herstellers.

Zigbee®-Geräte von Niko, die an einen anderen Controller/Gateway angeschlossen sind, werden nicht in das Niko Home Control-Zigbee®-Netzwerk eingebunden und spezifische Niko Home Control-Funktionen stehen nicht zur Verfügung. Das Niko-Gerät steuert nur seinen eigenen Kontakt und teilt Standardmesswerte mit dem Zigbee®-Netzwerk des Drittanbieters.

Siehe Disclaimer auf www.niko.eu/zigbee.

So verbinden Sie das Niko-Gerät mit einem Zigbee®-Netzwerk eines Drittanbieters

1. Wenn das Zigbee®-Gerät von Niko bereits mit einem anderen Netzwerk verbunden war, müssen Sie es zurücksetzen, bevor Sie es mit einem anderen Netzwerk verbinden können. Siehe § Reset
2. Befolgen Sie das Anlernverfahren für Drittanbieter, um neue Zigbee®-Geräte zum Zigbee®-Netzwerk eines Drittanbieters hinzuzufügen
3. Versetzen Sie das Niko-Gerät in den Pairing-Modus (siehe 'Image 2')

DA

⚠ Ved smart anvendelse: den smarte stikkontakt kan fjernaktiveres. Sørg for, at der ikke er aktiveret apparater, der kan skabe en farlig situation.

1. Forbundet med en Niko Home Control installation til traditionel ledningsføring

Flere avancerede muligheder bliver tilgængelige, hvis du forbinder denne enhed med den trådløse smart hub (552-00001) via Niko Home Control programmeringssoftwaren eller Niko Home appen. Se flere oplysninger om installationen og smart anvendelse på guide.niko.eu.

ELLER

2. Forbundet med tredjeparts Zigbee® netværk

Nikos smart Zigbee® enheder fungerer sig som standard Zigbee® enheder i tredjepartsnetværk, der tillader denne funktion. Se producentens vejledning og få flere oplysninger om muligheden for at bruge tredjeparts Zigbee® enheder i dennes netværk. Niko Zigbee® enheder forbundet med en anden controller/gateway vil ikke koble med Niko Home Controls Zigbee® netværk, og specifikke Niko Home Control funktioner vil ikke være tilgængelige. Niko enheden vil kun betjene sin egen kontakt og dele standard måleværdier med tredjeparts Zigbee® netværket. Se ansvarsfraskrivelse på www.niko.eu/zigbee.

Sådan forbindes Niko enheden til tredjeparts Zigbee® netværk

1. Hvis Niko Zigbee® enheden allerede har været forbundet i et andet netværk, skal den nulstilles, før du kan forbinde den med et nyt netværk. Se afsnittet 'nulstil'
2. Følg tredjepartens introduktionsprocedure, når du tilføjer nye Zigbee® enheder i tredjeparts Zigbee® netværk
3. Sæt Niko enheden i paringsfunktion (se billede)

SV

⚠ I Ansluten användning kan det smarta uttaget fjärraktiveras. Kontrollera att inga enheter är aktiverade som kan ge upphov till en riskfylld situation.

1. Ansluten till en Niko Home Control-installation för traditionell ledningsdragning

Mer avancerade alternativ blir tillgängliga om du ansluter denna enhet till din trådlösa gateway (552-00001) med hjälp av programmeringsprogramvaran för Niko Home Control eller Niko Home-appen (se 'Image 1'). Mer information om installationen och uppkopplad användning finns på guide.niko.eu.

ELLER

2. Ansluten till ett Zigbee®-nätverk från tredjepart

Nikos anslutna Zigbee®-enheter beter sig som Zigbee®-standardenheter i tredjepartsnätverk som tillåter sådan drift. I tillverkarens manual finns mer information om möjligheten att använda Zigbee®-enheter från tredjeparter i deras nätverk. Nikos Zigbee®-enheter som är anslutna till en annan kontrollenhet/gateway kommer inte att ingå i Niko Home Controls Zigbee®-nätverk och specifika Niko Home Control-funktioner kommer inte att vara tillgängliga. Niko-enheten kommer bara att styra sin egen kontakt och dela standardmätvärden med Zigbee®-nätverket från tredjepart. Se friskrivningsklausul på www.niko.eu/zigbee.

Hur man ansluter Niko-enheten till ett Zigbee®-nätverk från tredje part.

1. Om Niko Zigbee®-enheten redan var ansluten till ett annat nätverk måste du återställa den innan du kan ansluta den till ett annat nätverk. Se § Återställ
2. Följ kopplingsprocessen för att lägga till nya Zigbee®-enheter till Zigbee®-nätverket från tredjepart
3. Ställ in Niko-enheten till parkopplingsläge (se 'Image 2')

Bild 2

NO

⚠ i modus for tilkoblet bruk kan den tilkoblede stikkontakten aktiveres med fjernkontroll. Sørg for at det ikke er tilkoblet apparater som kan forårsake farlige situasjoner.

1. Tilkoblet en Niko Home Control-installasjon for tradisjonell tilkobling

Flere avanserte alternativer blir tilgjengelige hvis du kobler denne enheten til den trådløse smarhuben (552-00001) ved hjelp av Niko Home Controls programmeringsprogramvare eller Niko Home-appen (se 'Image 1'). Se guide.niko.eu for mer informasjon om installasjonen og bruken av denne.

ELLER

2. Tilkoblet et Zigbee®-tredjepartsnettverk

Niko-tilkoblede Zigbee®-enheter fungerer som standard Zigbee®-enheter i tredjepartsnettverk som tillater denne funksjonen. Se produsentens bruksanvisning for mer informasjon om muligheten til å bruke Zigbee®-tredjepartsenheter i nettverket deres. Niko Zigbee®-enheter som er tilkoblet en annen styreenhet/gateway, kan ikke kobles til Niko Home Control Zigbee®-nettverket, og spesifikke funksjoner for Niko Home Control blir ikke tilgjengelige. Niko-enheten styrer kun egen kontakt, og deler standard målingsverdier med Zigbee®-tredjepartsnettverk. Se ansvarsfraskrivelse på www.niko.eu/zigbee.

Hvordan du kobler Niko-enheten til et Zigbee®-tredjepartsnettverk

1. Hvis Niko Zigbee®-enheten allerede var tilkoblet et annet nettverk, må du tilbakestille enheten før du kan koble den til et annet nettverk. Se § Tilbakestilling
2. Følg tredjeparts-innføringsprosedyre for å legge nye Zigbee®-enheter til Zigbee®-tredjepartsnettverk
3. Angi Niko-enheten i paringsmodus (se 'Image 2')

⚠ Nella modalità di uso connesso, la presa collegata può essere attivata a distanza. Assicurati che non vengano attivati apparecchi che potrebbero creare una situazione pericolosa.

1. Collegamento a un'installazione Niko Home Control per il cablaggio tradizionale

Collegando questo dispositivo a uno smart hub wireless (552-00001), mediante il software di programmazione Niko Home Control o l'app Niko Home, saranno disponibili opzioni più avanzate (vedere 'Image 1'). Consultare il sito guide.niko.eu per ulteriori informazioni sull'installazione e l'uso connesso.

0

2. Collegamento a una rete Zigbee® di terzi

I dispositivi Zigbee® collegati a Niko si comportano come dispositivi Zigbee® standard in reti di terze parti che consentono questa operazione. Consultare il manuale del produttore per ulteriori informazioni sulla possibilità di utilizzare dispositivi Zigbee® di terze parti nella loro rete.

I dispositivi Niko Zigbee® collegati a un altro controller/gateway non si integreranno nella rete Niko Home Control Zigbee® e le funzioni specifiche di Niko Home Control non saranno disponibili. Il dispositivo Niko controllerà solo il proprio contatto e condividerà i valori di misurazione standard con la rete Zigbee® di terze parti. Vedere disclaimer su www.niko.eu/zigbee.

Come collegare il dispositivo Niko a una rete Zigbee® di terze parti

- Se il dispositivo Zigbee® Niko era già collegato a un'altra rete, sarà necessario resettarlo prima di poterlo collegare a un'altra rete. 19 Vedere § Resetaggio
- Seguire la procedura di onboarding di terze parti per aggiungere nuovi dispositivi Zigbee® alla rete Zigbee® di terze parti
- Impostare il dispositivo Niko in modalità di accoppiamento (vedere 'Image 2')

PL

⚠ W trybie podłączonym podłączone gniazdko może być aktywowane zdalnie. Upewnij się, że nie są włączone żadne urządzenia, które mogłyby stworzyć niebezpieczną sytuację.

1. Podłączone do instalacji Niko Home Control do tradycyjnego okablowania

Bardziej zaawansowane opcje będą dostępne, jeśli to urządzenie zostanie podłączone do bezprzewodowej inteligentnej centrali (552-00001) za pomocą oprogramowania do programowania Niko Home Control lub aplikacji Niko Home (patrz Image 1). Więcej informacji na temat instalacji i użytkowania połączonego można znaleźć na stronie guide.niko.eu.

LUB

2. Podłączone do sieci Zigbee® innej firmy

Urządzenia Niko podłączone do sieci Zigbee® zachowują się jak standardowe urządzenia Zigbee® w sieciach innej firmy, które umożliwiają taką operację. Aby uzyskać więcej informacji na temat możliwości korzystania z urządzeń Zigbee® innej firmy w jej sieci, zapoznaj się z instrukcją obsługi producenta.

Urządzenia Niko Zigbee® podłączone do innego sterownika/innej bramy nie będą łączyć się w sieci Niko Home Control Zigbee®, a określone funkcje Niko Home Control nie będą dostępne. Urządzenie Niko będzie jedynie sterować własnym stykiem i udostępniać standardowe wartości pomiarowe do sieci Zigbee® innej firmy. Patrz wyłączenie odpowiedzialności na www.niko.eu/zigbee.

Jak podłączyć urządzenie Niko do sieci Zigbee® innej firmy

- Jeśli urządzenie Niko Zigbee® było już podłączone do innej sieci, konieczne będzie zresetowanie go, zanim będzie można podłączyć je do innej sieci. Patrz § Resetowanie
- Postępuj zgodnie z procedurą onboardingu strony trzeciej, aby dodać nowe urządzenia Zigbee® do sieci Zigbee® innej firmy.
- Ustaw urządzenie Niko w trybie parowania (patrz Image 2).

SK

⚠ V pripojenom režime je možné na diaľku aktivovať smart zásuvku. Uistite sa, že nie sú aktivované žiadne spotrebiče, ktoré by mohli vytvoriť nebezpečnú situáciu..

1. Pripojené k elektroinštalácii Niko Home Control pre tradičnú kabeláž

Pokročilejšie možnosti budete mať k dispozícii, ak toto zariadenie pripojíte k svojmu bezdrôtovému smart hubu (552-00001) pomocou Niko Home Control programovacieho softvéru alebo aplikácie Niko Home (pozrite si Image 1). Ohľadom ďalších inštaláčnych pokynov a smart funkciách si pozrite stránku guide.niko.eu.

ALEBO

2. Pripojené k sieti Zigbee® tretej strany

Niko smart zariadenia Zigbee® sa správajú ako štandardné Zigbee® zariadenia v sieťach tretích strán, čo umožňuje ich prevádzku. Pozrite si návod od výrobcu pre ďalšie informácie o možnostiach použitia zariadení Zigbee® tretích strán v ich sieťach. Niko zariadenia Zigbee® pripojené k ďalšiemu ovládaču/bránu nedokážu meshovať v Niko Home Control sieti Zigbee® a špecifické funkcie Niko Home Control nebudú k dispozícii. Niko zariadenie dokáže ovládať iba svoj vlastný kontakt a zdieľať štandardné namerané hodnoty so sieťou Zigbee® tretej strany. Prečítajte si stanovisko na stránke www.niko.eu/zigbee.

Ako pripojiť Niko zariadenie k sieti Zigbee® tretej strany

- Ak Niko zariadenie Zigbee® už bolo pripojené k inej sieti, musíte ho zresetovať, až potom ho môžete pripojiť k inej sieti. Pozrite si § Resetovanie
- Postupujte podľa pokynov pre uvedenie do prevádzky od tretej strany, ak chcete pridať nové Zigbee® zariadenia do siete Zigbee® tretej strany
- Nastavte Niko zariadenie do párovacieho režimu (pozrite si Image 2)

Control

Bedienung / Utilisation / Bedienung / kontrollere / Kontrollera / Bruk / Uso/ Użycie Bežné



Consult guide.niko.eu for more information about the installation and connected use.

Online guide

Online handleiding / Manuel utilisateur en ligne / Online-Benutzerhandbuch / Online brugervejledning / Online bruksanvisning / Online brukerhåndbok / Manuale utente online / Podręcznik użytkownika online / Online uživatelská príručka

EN

Consult guide.niko.eu for more information about the installation, the onboarding, the manual use, the connected use and troubleshooting.

NL

Kijk op guide.niko.eu voor meer informatie over de installatie, de ingebruikname, manueel gebruik, geconnecteerd gebruik en probleemoplossing.

FR

Rendez-vous sur le site guide.niko.eu pour plus d'informations sur l'installation, l'intégration, l'utilisation manuelle, l'utilisation connectée et la résolution des problèmes.

DE

Weitere Informationen zu den Themen Installation, Onboarding, manuelle Benutzung, angeschlossene Benutzung und Fehlersuche/-behebung finden Sie auf guide.niko.eu.

DA

Se guide.niko.eu og få mere information om installation, onboarding, manuel anvendelse, smart anvendelse og fejldiagnosticering.

SV

Mer information om installationen, konfiguration, manuell användning, ansluten användning och felsökning finns på guide.niko.eu.

NO

Se guide.niko.eu for mer informasjon om installering, onboarding, manuell- og tilkoblet bruk og feilsøking.

IT

Consultare il sito guide.niko.eu per ulteriori informazioni sull'installazione, l'onboarding, l'uso manuale, l'uso connesso e la risoluzione dei problemi.

PL

Więcej informacji na temat instalacji, wdrażania, użytkowania ręcznego, użytkowania połączonego i rozwiązywania problemów znajduje się na stronie guide.niko.eu.

SK

Pozrite si stránku guide.niko.eu ohľadom dodatočných informácií o elektroinštalácii, inštalovaní komponentov, manuálnom a smart použití a riešení problémov.



guide.niko.eu

LED behaviour

Ledgedrag / Comportement des LED / LED-Funktionen / LED funktioner / LED-funktioner / LED-funksjon / Comportamento del LED / Zachowanie LED / LED signalizácia

EN

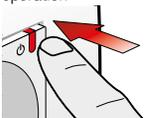
LED off	●	Normal operation when the socket outlet is switched off	Your socket outlet is working fine
	●	Normal operation when the LED feedback is disabled in connected use	Your socket outlet is working fine. Use the programming software or the app if you want to enable the white feedback LED
	●	The socket outlet is not powered	Check the wiring and check the fuse in the electrical cabinet
LED continu-ous white	●	The socket outlet is malfunctioning	Contact Niko customer services
	●	Normal operation when the socket outlet is switched on	Your socket outlet is working fine
LED flashing red	●	The connected socket is configured to be "always on" (connected use)	Normal behaviour. You can disable the "always on" mode in the programming software or in the Niko Home app
	☀	The connection to the smart hub is temporarily interrupted	The connection will restore automatically. If it doesn't, please try to plug the power out and in of your wireless smart hub and check if the socket outlet is still within the range of the wireless smart hub. Check guide.niko.eu for more information. If the problem persists, call Niko customer services
LED continu-ous red	●	Overtemperature	The socket outlet has been used outside the normal operating conditions
	●	Overcurrent (> 16 A for 10 sec)	1. Remove the plugged-in device 2. Wait 5 min. 3. Press the LED button to resume normal operation  4. If the problem persists, replace the socket outlet
LED flashing blue	☀	Establishing connection to the Zigbee® network	Wait until the LED stops flashing
LED blue for 4 s	●	Successfully connected to the Zigbee® network	Your socket outlet is working fine

NL

Led uit	●	Normale werking wanneer het stopcontact uitgeschakeld is	Het stopcontact werkt correct
	●	Normale werking wanneer de feedbackled is uitgeschakeld in geconnecteerd gebruik	Het stopcontact werkt correct Gebruik de programmeersoftware of de app als je de witte feedbackled wilt inschakelen
	●	Het stopcontact staat niet onder spanning	Controleer de bekabeling en de zekering in de elektriciteitskast
Led continu wit	●	Het stopcontact werkt niet correct	Neem contact op met Niko customer services
	●	Normale werking wanneer het stopcontact ingeschakeld is	Het stopcontact werkt correct
Led knippert rood	☀	Het geconnecteerde stopcontact is geconfigureerd als "altijd aan" (geconnecteerd gebruik)	Normaal gedrag. Je kan de "altijd aan"-modus uitschakelen in de programmeersoftware of in de Niko Home app
	☀	De verbinding met de slimme hub is tijdelijk onderbroken	De verbinding zal automatisch hersteld worden. Indien dit niet het geval is, trek de stekker van de draadloze slimme hub uit en steek hem opnieuw in. Controleer of het stopcontact nog steeds binnen het bereik van de draadloze slimme hub valt. Kijk op guide.niko.eu voor meer informatie. Indien het probleem aanhoudt, neem dan contact op met Niko customer services
Led continu rood	●	Oververhitting	Het stopcontact werd buiten de normale werkomstandigheden gebruikt
	●	Overstroom (> 16 A gedurende 10 sec.)	1. Verwijder het ingeplugde toestel 2. Wacht 5 min. 3. Druk op de ledknop om de normale werking te hervatten  4. Vervang het stopcontact als het probleem aanhoudt
Led knippert blauw	☀	Verbinding aan het maken met het Zigbee® netwerk	Wacht tot de led stopt met knipperen
Led gedurende 4 sec. blauw	●	Succesvol verbonden met het Zigbee® netwerk	Het stopcontact werkt correct

LED éteinte	●	Fonctionnement normal lorsque la prise de courant est débranchée	Votre prise de courant fonctionne bien
		Fonctionnement normal lorsque la LED témoin est désactivée en utilisation connectée	Votre prise de courant fonctionne bien. Utilisez le logiciel de programmation ou l'application si vous souhaitez activer la LED témoin blanche
		La prise de courant n'est pas alimentée	Vérifiez le câblage et le fusible dans l'armoire électrique
		La prise de courant ne fonctionne pas correctement	Contactez le service clients de Niko
LED blanche allumée en continu	●	Fonctionnement normal lorsque la prise de courant est branchée	Votre prise de courant fonctionne bien
		La prise connectée est configurée pour être toujours allumée (utilisation connectée)	Comportement normal. Vous pouvez désactiver le mode « toujours allumée » dans le logiciel de programmation ou dans l'application Niko Home
LED rouge clignotante	✖	La connexion au hub intelligent est temporairement interrompue	La connexion sera rétablie automatiquement. Si ce n'est pas le cas, essayez de débrancher et de brancher votre hub intelligent sans fil et vérifiez si la prise de courant se trouve toujours dans la portée du hub intelligent sans fil. Consultez le site guide.niko.eu pour plus d'informations. Si le problème persiste, appelez le service clients Niko.
LED rouge allumée en continu	●	Surchauffe	La prise de courant n'a pas été utilisée dans des conditions de fonctionnement normales
		Surintensité de courant (> 16 A pendant 10 s)	<ol style="list-style-type: none"> Retirez l'appareil branché Attendez 5 min. Appuyez sur la touche LED pour reprendre le fonctionnement normal  <ol style="list-style-type: none"> Si le problème persiste, remplacez la prise de courant.
LED bleue clignotante	⚡	Établissement de la connexion au réseau Zigbee®	Attendez que la LED cesse de clignoter
LED bleue allumée pendant 4 s	●	Connexion réussie au réseau Zigbee®	Votre prise de courant fonctionne bien

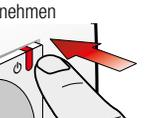
LED aus	●	Normale Funktion bei abgeschalteter Steckdose	Ihre Steckdose funktioniert normal
		Normaler Betrieb, wenn die Status-LED im vernetzten Betrieb deaktiviert ist	Ihre Steckdose funktioniert normal. Verwenden Sie die Programmier-Software oder die App, wenn Sie die weiße Status-LED aktivieren möchten
		Die Steckdose wird nicht mit Strom versorgt	Prüfen Sie die Verdrahtung und kontrollieren Sie die Sicherung im Schaltschrank
		Die Steckdose funktioniert nicht korrekt	Kontaktieren Sie den Niko-Kundendienst
LED leuchtet weiß	●	Normalbetrieb bei eingeschalteter Steckdose	Ihre Steckdose funktioniert normal
		Die vernetzte Steckdose ist auf „immer an“ eingestellt (vernetzter Betrieb)	Normales Verhalten. Sie können den Modus „immer an“ in der Programmier-Software oder in der Niko Home-App deaktivieren
LED blinkt rot	✖	Die Verbindung zum intelligenten Hub ist vorübergehend unterbrochen	Die Verbindung wird automatisch wiederhergestellt. Ist dies nicht der Fall, versuchen Sie bitte, die Stromversorgung Ihres drahtlosen intelligenten Hubs zu trennen und wiederherzustellen und kontrollieren Sie, ob sich die Steckdose noch in Reichweite des drahtlosen intelligenten Hubs befindet. Weitere Informationen finden Sie auf guide.niko.eu . Sollte das Problem bestehen bleiben, rufen Sie den Niko-Kundendienst an
LED leuchtet rot	●	Überhitzung	Die intelligente Steckdose wurde außerhalb der normalen Betriebsbedingungen verwendet
		Überstrom (> 16 A für 10 Sek.)	<ol style="list-style-type: none"> Entfernen Sie das angeschlossene Gerät Warten Sie 5 Minuten. Drücken Sie die LED-Taste, um den normalen Betrieb wieder aufzunehmen  <ol style="list-style-type: none"> Wenn das Problem weiterhin besteht, tauschen Sie die Steckdose aus
LED blinkt blau	⚡	Verbindung mit dem Zigbee®-Netzwerk wird wieder hergestellt	Warten Sie, bis die LED aufhört zu blinken
LED leuchtet blau für 4 s	●	Erfolgreiche Verbindung mit dem Zigbee®-Netzwerk	Ihre Steckdose funktioniert normal

LED slukket	●	Normal funktion, når stikkontakten er slukket	Din stikkontakt fungerer korrekt
		Normal funktion, når feedback-LED er deaktiveret i smart funktion	Din stikkontakt fungerer korrekt. Brug programmeringssoftwaren eller appen, hvis du vil aktivere den hvide feedback-LED
		Der er ikke strøm på din stikkontakt	Kontroller ledningsføringen, og tjek sikringen på el-tavlen.
		Stikkontakten fungerer ikke korrekt	Kontakt Niko kundeservice
LED lyser hvidt	●	Normal funktion når stikkontakten er tændt	Din stikkontakt fungerer korrekt
		Smart stikkontakten er konfigureret til at være "altid tændt" (smart anvendelse)	Normal programmering. Du kan deaktivere "altid tændt"-funktionen i programmeringssoftwaren eller i Niko Home appen
LED blinker rødt	✖	Forbindelsen til smart hubben er midlertidigt afbrudt	Forbindelsen genoprettes automatisk. Hvis den ikke gør det, prøv da at slå strømmen til din trådløse smart hub fra og til, og kontroller, om stikkontakten stadig er indenfor den trådløse smart hubs rækkevidde. Se mere information på guide.niko.eu . Hvis problemet fortsætter, så ring til Niko kundeservice
LED lyser rødt	●	Overophedet	Stikkontakten er brugt uden for de normale driftsbetingelser
		Overstrøm (> 16 A i 10 sek.)	<ol style="list-style-type: none"> Fjern den forbundne enhed Vent 5 min. Tryk på LED-knappen for at genoptage normal funktion  <ol style="list-style-type: none"> Udskift stikkontakten, hvis problemet fortsætter.
LED blinker blåt	⚡	Opretter forbindelse til Zigbee®-netværket	Vent til LED'en stopper med at blinke
LED lyser blåt i 4 sek.	●	Der er oprettet forbindelse til Zigbee®-netværket	Din stikkontakt fungerer korrekt

LED av	●	Normal drift när uttaget är avstängt	Uttaget fungerar som det ska
		Normal drift när LED-indikeringen är avaktiverad i uppkopplad användning	Ditt eluttag fungerar fint. Använd programmeringsprogramvaran eller appen om du vill aktivera den vita LED-indikeringen
		Uttaget har ingen ström	Kontrollera ledningen och kontrollera säkringen i elskåpet
		Uttaget är defekt	Kontakta Nikos kundtjänst
LED -lampa kontinuerligt vitt sken	●	Normal drift när uttaget är påslaget	Uttaget fungerar som det ska
		Det smarta uttaget är konfigurerat för att vara "alltid på" (uppkopplad användning)	Normalt beteende. Du kan avaktivera "alltid på"-läget i programvaran eller i Niko Home-appen
LED blinkar rött	✖	Anslutningen till gatewayen är tillfälligt avbruten	Anslutningen återupprättas automatiskt. Om den inte gör det kan du försöka att koppla från strömförsörjningen till den trådlösa gatewayen och sedan koppla in den igen. Kontrollera också att uttaget fortfarande befinner sig inom den trådlösa gatewayens räckvidd. Mer information finns på guide.niko.eu . Kontakta Nikos kundtjänst om problemet kvarstår
LED lyser kontinuerligt rött	●	Övertemperatur	Eluttaget har använts har använts utanför de normala driftsvillkoren
		Överström (> 16 A i 10 sekunder)	<ol style="list-style-type: none"> Ta bort den inkopplade enheten Vänta i 5 minuter. Tryck på LED-knappen för att återgå till normal drift  <ol style="list-style-type: none"> Byt ut eluttaget om problemet kvarstår
LED blinkar blått	⚡	Upprättar anslutning till Zigbee®-nätverket	Vänta tills LED-lampan slutar blinka
LED blå i 4 sekunder	●	Anslutning upprättad till Zigbee®-nätverket	Uttaget fungerar som det ska

LED-lampe av	●	Normal drift når stikkontakten er koblet ut	Stikkontakten fungerer fint
		Normal drift når LED-lampens feedback er deaktivert i tilkoblet bruk	Stikkontakten fungerer fint. Bruk programmeringsprogramvaran eller appen hvis du vil aktivere den hvite feedback-LED-lampen
		Stikkontakten er ikke koblet til	Kontroller tilkoblingen, og kontroller sikringen i sikrings-skåpet
		Stikkontakten fungerer dårlig	Kontakt Nikos kundeservice
LED-lampe fortsatt hvit	●	Normal drift når stikkontakten er koblet til	Stikkontakten fungerer fint
		Den tilkoblede stikkontakten er konfigurert til å være «alltid på» (tilkoblet bruk)	Normal funksjon. Du kan deaktivere «alltid på»-moduset i programmeringsprogramvaran eller i Niko Home-appen
LED-lampe blinker rødt	✖	Forbindelsen til smarhubben er midlertidig avbrutt	Forbindelsen gjenoprettes automatisk. Hvis det ikke skjer, forsøk å koble strømmen til den trådløse smarhubben ut og på igjen, og kontroller at stikkontakten fortsatt er innenfor rekkevidde til den trådløse gatewayens räckvidd. Mer informasjon. Se guide.niko.eu for mer informasjon. Ring Nikos kundeservice hvis problemet vedvarer.
LED-lampe kontinuerlig rødt	●	Overtemperatur	Stikkontakten er brukt utenfor normale driftsforhold
		Overstrøm (> 16 A i 10 sek)	<ol style="list-style-type: none"> Fjern den tilkoblede enheten Vent 5 min. Trykk på LED-knappen for å gjenoppta normal drift  <ol style="list-style-type: none"> Skift ut stikkontakten hvis problemet vedvarer
LED-lampe blinker blått	⚡	Oppretter forbindelse med Zigbee®-nätverket	Vent til LED-lampen slutter å blinke
LED-lampe blå i 4 sek	●	Du er tilkoblet Zigbee®-nätverket	Stikkontakten fungerer fint

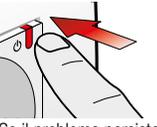
IT		
LED spento	<ul style="list-style-type: none"> Funzionamento normale quando la presa è spenta Funzionamento normale quando il feedback del LED è disabilitato nell'uso connesso La presa non è alimentata La presa non funziona correttamente 	<ul style="list-style-type: none"> La presa funziona correttamente Usare il software di programmazione o l'app se si desidera attivare il LED bianco di feedback Controllare il cablaggio e controllare il fusibile nel quadro elettrico Contattare il servizio clienti Niko
LED costantemente bianco	<ul style="list-style-type: none"> Funzionamento normale quando la presa è accesa La presa collegata è configurata per essere "sempre attiva" (uso connesso) 	<ul style="list-style-type: none"> La presa funziona correttamente Comportamento normale. È possibile disattivare la modalità "sempre acceso" nel software di programmazione o nell'app Niko Home
LED lampeggiante rosso	<ul style="list-style-type: none"> La connessione allo smart hub è temporaneamente interrotta 	<ul style="list-style-type: none"> La connessione verrà ripristinata automaticamente. In caso contrario, provare a scollegare e a ricollegare lo smart hub wireless e controllare se la presa rientra ancora nel raggio dello smart hub wireless. Consultare il sito guide.niko.eu per ulteriori informazioni. Se il problema persiste chiamare l'assistenza clienti Niko
LED costantemente rosso	<ul style="list-style-type: none"> Sovratemperatura Sovraccorrente (> 16 A per 10 sec.) 	<ul style="list-style-type: none"> La presa è stata utilizzata diversamente delle normali condizioni operative 1. Rimuovere il dispositivo collegato 2. Attendere 5 min. 3. Premere il pulsante LED per ripristinare il normale funzionamento 4. Se il problema persiste, sostituire la presa 
LED lampeggiante blu	<ul style="list-style-type: none"> Stabilire una connessione con la rete Zigbee® 	<ul style="list-style-type: none"> Attendere fin quando il LED non smette di lampeggiare
LED blu per 4 sec.	<ul style="list-style-type: none"> Connessione alla rete Zigbee® avvenuta con successo 	<ul style="list-style-type: none"> La presa funziona correttamente

PL		
Dioda LED wyłączona	<ul style="list-style-type: none"> Normalna praca przy wyłączonym gniazdku Normalna praca, gdy dioda LED informacji zwrotnej jest wyłączona podczas użytkowania połączonego Gniazdko nie jest zasilane Gniazdko nie działa prawidłowo 	<ul style="list-style-type: none"> Gniazdko działa prawidłowo. Gniazdko działa prawidłowo. Skorzystaj z oprogramowania lub aplikacji, jeśli chcesz włączyć białą diodę LED informacji zwrotnej. Sprawdź okablowanie i bezpiecznik szafce elektrycznej. Skontaktuj się z działem obsługi klienta Niko.
Dioda LED świeci ciąglym, białym światłem	<ul style="list-style-type: none"> Normalna praca przy włączonym gniazdku Podłączone gniazdko jest skonfigurowane jako „zawsze włączone” (użytkowanie połączone). 	<ul style="list-style-type: none"> Gniazdko działa prawidłowo. Normalne zachowanie. Można wyłączyć tryb „zawsze włączone” w oprogramowaniu lub w aplikacji Niko Home.
Dioda LED miga na czerwono	<ul style="list-style-type: none"> Połączenie z inteligentną centralą jest tymczasowo przerwane 	<ul style="list-style-type: none"> Połączenie zostanie przywrócone automatycznie. Jeśli tak się nie stanie, spróbuj odłączyć i podłączyć zasilanie bezprzewodowej inteligentnej centrali i sprawdź, czy gniazdo zasilania nadal znajduje się w zasięgu bezprzewodowej inteligentnej centrali. Więcej informacji znajduje się na stronie guide.niko.eu. Jeśli problem będzie się powtarzał, skontaktuj się z działem obsługi klienta Niko.
Dioda LED świeci ciąglym, czerwonym światłem	<ul style="list-style-type: none"> Przekroczenie temperatury Przetężenie (> 16 A na 10 sek.) 	<ul style="list-style-type: none"> Gniazdko było używane poza normalnymi warunkami pracy. 1. Usuń podłączone urządzenie. 2. Poczekaj 5 minut. 3. Naciśnij przycisk LED, aby wznowić normalną pracę. 4. Jeśli problem będzie się powtarzał, wymień gniazdko. 
Dioda LED miga na niebiesko	<ul style="list-style-type: none"> Nawiązywanie połączenia z siecią Zigbee® 	<ul style="list-style-type: none"> Poczekaj, aż dioda LED przestanie migać.
Dioda LED świeci na niebiesko przez 4 sek.	<ul style="list-style-type: none"> Pomyślnie połączono z siecią Zigbee® 	<ul style="list-style-type: none"> Gniazdko działa prawidłowo.

SK		
LED kontrolka nesvieti	<ul style="list-style-type: none"> Bežná prevádzka, keď je zásuvka vypnutá Bežná prevádzka, keď je deaktivovaná LED pre poskytovanie spätnej väzby v smart používaní Zásuvka nie je napájaná Porucha zásuvky 	<ul style="list-style-type: none"> Vaša zásuvka funguje bez problémov Vaša zásuvka funguje bez problémov. Použite programovací softvér alebo aplikáciu, ak chcete aktivovať biele LED spätnej väzby Skontrolujte zapojenie a skontrolujte poistku v rozvádzači Kontaktujte zákaznicku podporu spoločnosti Niko
LED svieti neustále nabiele	<ul style="list-style-type: none"> Bežná prevádzka keď je zásuvka zapnutá Smart zásuvka je nakonfigurovaná na „vždy ZAP” (smart použitie) 	<ul style="list-style-type: none"> Vaša zásuvka funguje bez problémov Normálne správanie. Režim „vždy ZAP” môžete deaktivovať v programovacom softvéri alebo v aplikácii Niko Home
LED bliká načerveno	<ul style="list-style-type: none"> Pripojenie na smart hub je dočasne prerušené 	<ul style="list-style-type: none"> Pripojenie sa obnoví automaticky. Ak sa neobnoví, prosím, odpojte a znovu pripojte napájanie pre bezdrôtový smart hub a skontrolujte, či zásuvka je stále v dosahu bezdrôtového smart hubu. Pozrite si stránku guide.niko.eu pre ďalšie informácie. Ak problém pretrváva, kontaktujte zákaznicku podporu spoločnosti Niko
LED svieti nepretržite načerveno	<ul style="list-style-type: none"> Prehrievanie Nadprúd (> 16 A na dobu 10 sekúnd) 	<ul style="list-style-type: none"> Zásuvka je mimo normálnych prevádzkových podmienok 1. Odpojte pripojené zariadenie 2. Počkajte 5 minút. 3. Stlačte LED tlačidlo na obnovenie normálnej prevádzky 4. Ak problém pretrváva vymeňte zásuvku 
LED bliká namodro	<ul style="list-style-type: none"> Vytvára sa pripojenie na sieť Zigbee® 	<ul style="list-style-type: none"> Počkajte, kým LED prestane blikat
LED svieti namodro po dobu 4 sekúnd	<ul style="list-style-type: none"> Úspešne vytvorené pripojenie na sieť Zigbee® 	<ul style="list-style-type: none"> Vaša zásuvka funguje bez problémov

Reset ⚠️ 230 V – ON

Resetten / Réinitialisation / Zurücksetzen / Nulstil / Återställ / Tilbakestill / Reset / Resetowanie / Resetovanie

- EN** You can reset the connected socket to its factory settings. A reset will remove this device from the Niko Home Control system, erase its configuration and all local accumulated energy data.
- NL** Je kunt het geconnecteerde stopcontact resetten naar de fabriekinstellingen. Bij het resetten wordt het stopcontact verwijderd uit de Niko Home Control configuratie en worden alle verzamelde energiegegevens gewist.
- FR** Vous pouvez réinitialiser la prise connectée à ses paramètres d'usine. La réinitialisation supprimera la configuration Niko Home Control et toutes les données d'énergie accumulées.
- DE** Sie können die angeschlossene Steckdose auf die Werkseinstellungen zurücksetzen. Bei einem Reset werden die Niko Home Control-Konfiguration und alle gesammelten Energiedaten gelöscht.
- DA** Du kan nulstille den smarte stikkontakt til dens fabriksindstillinger. En nulstilling vil fjerne Niko Home Control konfigurationen og de indsamlede energidata.
- SV** Du kan återställa det smarta uttaget till dess fabriksinställningar. En återställning tar bort Niko Home Control-konfigurationen och alla ackumulerade energidata.
- NO** Du kan tilbakestille den tilkoblete stikkontakten til fabrikkinnstillingen. En tilbakestilling fjerner Niko Home Controls konfigurasjon og alle akkumulerte energidata.
- IT** Puoi ripristinare le impostazioni di fabbrica della presa collegata. Un reset eliminerà la configurazione di Niko Home Control e tutti i dati energetici accumulati.
- PL** Można zresetować podłączone gniazdo do ustawień fabrycznych. Resetowanie usunie konfigurację Niko Home Control i wszystkie zgromadzone dane dotyczące energii.
- SK** Smart zásuvku môžete resetovať na továrenské nastavenia. Resetovaním sa odstráni konfigurácia Niko Home Control a všetky zhromaždené energetické údaje.

Specifications

Specificaties / Specifications / Spezifikationen / Specifikationer / Specifikationer / Spesifikasjoner / Specifiche / Specificacje / Technické údaje

- Article number** 170-34505 / 170-34605
- Power supply** 230 Vac (± 10%), 50 Hz
- Communication protocol** Zigbee® 3.0, 2.4 GHz
- Mounting method** Flush mounting in a wall-mounting box (min. depth 50 mm)
- Mounting depth:** 35,5 mm
- Weight** 98 g
- Ambient temperature** 0 – 40 °C
- Wire capacity** 2 x 2,5 mm²
- Wire stripping length** 10 – 12 mm
- Stand-by consumption** 0,15 W
- Switching capacity (*)** 16 A / 230 Vac
- Circuit breaker (**)** Wiring 2,5 mm² Maximum MCB rating C20
- Wiring 1,5 mm²** Maximum MCB rating C16
- Measuring range (***)** 1 – 3680 W
- Measuring accuracy (****)** ±0,5 W (1 – 5 W)
±5 % (5 – 3680 W)
- Maximum range** 10 m (Mesh networking support for longer range)
- Maximum frequency power** 10 dBm
- System compatibility** Zigbee® 3.0, Niko Home Control II
- Modification of settings** Niko Home app OR Niko Home Control programming software
- Maximum per installation** 25 connected sockets
- Protection degree** IP20-D

(*) Not suitable for heavy loads that have long and cycling operations above 2300W such as electric vehicle charging (in mode 1 or 2), electrical heating devices or heavy inductive loads (eg. motors). When controlling these loads the temperature protection mechanism can be activated.
 (***) To be installed in accordance with the applicable regulations.
 (****) Valid for a normal voltage (230 Vac).
 (*****) This device should not be used for billing purposes. The data recorded by this device should be used for information purposes only.

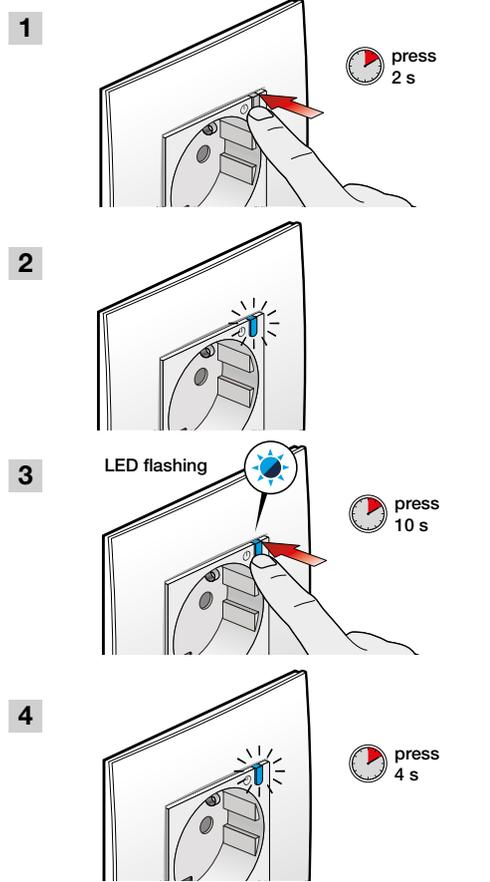

EN	Warnings regarding installation
-----------	--



The installation of products that will permanently be part of the electrical installation and which include dangerous voltages, shall be carried out by a qualified installer and in accordance with the applicable regulations. This user manual must be presented to the user. It should be included in the electrical installation file and it should be passed on to any new owners. Additional copies are available on the Niko website or via Niko customer services.

NL	Waarschuwingen voor installatie
-----------	--

De installatie van producten die permanent onderdeel zullen uitmaken van de elektrische installatie en die gevaarlijke spanningen bevatten, moet worden uitgevoerd door een erkend installateur en volgens de geldende voorschriften. Deze handleiding moet aan de gebruiker worden overhandigd. Het moet bij het dossier van de elektrische installatie worden gevoegd en worden overgedragen aan eventuele nieuwe eigenaars. Bijkomende exemplaren zijn verkrijgbaar via de website of Niko customer services.

FR	Mises en garde relative à l’installation
-----------	---

L’installation de produits qui feront, de manière permanente, partie de l’installation électrique et qui comportent des tensions dangereuses, doit être effectuée par un installateur agréé et conformément aux prescriptions en vigueur. Ce mode d’emploi doit être remis à l’utilisateur. Il doit être joint au dossier de l’installation électrique et être remis aux nouveaux propriétaires éventuels. Des exemplaires supplémentaires peuvent être obtenus sur le site internet ou auprès de Niko customer services.

DE	Vor installation zu beachtende Sicherheitshinweise
-----------	---

Die Installation von Produkten, die fest an eine elektrische Anlage angeschlossen werden und gefährliche Spannungen enthalten, müssen gemäß den geltenden Vorschriften von einem anerkannten Installateur vorgenommen werden.

Hinweis!

Installation nur durch Personen mit einschlägigen elektrotechnischen Kenntnissen und Erfahrungen!*

Durch eine unsachgemäße Installation gefährden Sie:

- Ihr eigenes Leben;
- das Leben der Nutzer der elektrischen Anlage.

Mit einer unsachgemäßen Installation riskieren Sie schwere Sachschäden, z. B. durch Brand.

Es droht für Sie die persönliche Haftung bei Personen- und Sachschäden.

Wenden Sie sich an einen Elektroinstallateur!

** Erforderliche Fachkenntnisse für die Installation*

Für die Installation sind insbesondere folgende Fachkenntnisse erforderlich:

- die anzuwendenden „5 Sicherheitsregeln“: Freischalten; gegen Wiedereinschalten sichern; Spannungsfreiheit feststellen; Erden und Kurzschließen; benachbarte, unter Spannung stehende Teile abdecken oder abschränken;
- Auswahl des geeigneten Werkzeuges, der Messgeräte und ggf. der persönlichen Schutzausrüstung;
- Auswertung der Messergebnisse;
- Auswahl des Elektro-Installationsmaterials zur Sicherstellung der Abschaltbedingungen;
- IP-Schutzarten;
- Einbau des Elektroinstallationsmaterials;
- Art des Versorgungsnetzes (TN-System, IT-System, TT-System) und die daraus folgenden Anschlussbedingungen (klassische Nullung, Schutzerdung, erforderliche Zusatzmaßnahmen etc.).

Diese Gebrauchsanleitung muss dem Benutzer ausgehändigt werden. Die Gebrauchsanleitung ist den Unterlagen der elektrischen Anlage beizufügen und muss auch eventuellen neuen Besitzern ausgehändigt werden. Zusätzliche Exemplare erhalten Sie über die Website oder den Kundendienst von Niko.

DK	Advarsel vedrørende installation
-----------	---

Installation af produkter, som bliver en fast del af en elektrisk installation, og som omfatter høj spænding, skal udføres af en autoriseret installatør og følge gældende regler. Brugervejledningen skal udleveres til brugeren. Den bør indgå i dokumentation for den elektriske installation, og den bør videregives til eventuelle nye ejere. Yderligere eksemplarer er tilgængelige på Nikos hjemmeside eller hos Nikos kundeservice.

SE	Varningar vid installation
-----------	-----------------------------------

Installation av produkter som ska vara en permanent del av den elektriska installationen och som omfattar farliga spänningar ska utföras av behörig installatör och enligt gällande föreskrifter.

Användaren måste ha tillgång till denna användarhandbok. Den ska finnas med i mappen för den elektriska installationen och ska vidarebefordras till eventuell ny ägare. Ytterligare exemplar finns tillgängliga på Nikos webbsida eller via Nikos kundtjänst.

NO	Advarsler angående installasjonen
-----------	--

Installasjon av produkter som på permanent basis skal være en del av den elektriske installasjonen og inkluderer farlige spenninger, må utføres av en faglært installatør, og i samsvar med gjeldende forskrifter. Denne brukerveiledningen skal fremvises brukeren. Den bør inkluderes i filen for den elektriske installasjonen og overlates videre til enhver ny eier. Ekstra eksemplarer er tilgjengelige på nettstedet til Niko eller via Nikos kundeservice.

IT	Istruzioni di sicurezza da osservare
-----------	---

L’installazione di prodotti incorporati in modo permanente nell’impianto elettrico e comprendenti tensioni pericolose dovrà essere eseguita da un installatore qualificato e in conformità alle normative applicabili. Fornire il presente manuale d’uso all’utente. Il manuale deve essere incluso nel file di installazione elettrica e deve essere presentato a tutti i nuovi proprietari. Sono disponibili copie aggiuntive sul sito web Niko o tramite i servizi di supporto Niko.

PL	Ostrzeżenia dotyczące instalacji
-----------	---

Instalacja produktów, które będą stałą częścią instalacji elektrycznej i które mają niebezpieczne napięcia, powinna być przeprowadzana przez wykwalifikowanego instalatora i zgodnie z obowiązującymi przepisami. Niniejsza instrukcja użytkownika musi zostać przedstawiona użytkownikowi. Powinna zostać zawarta w pliku instalacji elektrycznej i powinna zostać przekazana nowym właścicielom. Dodatkowe egzemplarze są dostępne na stronie internetowej Niko lub za pośrednictwem działu obsługi klienta Niko.

SK	Upozornenia týkajúce sa inštalácie
-----------	---

Výrobky, ktoré sa natrvalo stanú súčasťou elektroinštalácie, a ktoré obsahujú nebezpečné napätia, musia byť inštalované kvalifikovaným elektroinštalátorom a v súlade s platnými smernicami a nariadeniami. Tento návod na použitie musí byť odovzdaný používateľovi. Mal by byť súčasťou dokumentácie o elektroinštalácii a mal by byť odovzdaný každému novému používateľovi. Ďalšie kópie sú k dispozícii na internetových stránkach spoločnosti Niko alebo prostredníctvom služby zákazníkom poskytovanej spoločnosťou Niko.

EN	CE marking	CE
-----------	-------------------	-----------

This product complies with all of the relevant European guidelines and regulations. For radio equipment Niko ILC declares that the radio equipment in this manual conforms with the 2014/53/EU directive. If applicable, the full text of the EU Declaration of Conformity can be found on www.niko.eu.

NL	CE-markering
-----------	---------------------

Dit product voldoet aan alle toepasselijke Europese richtlijnen en verordeningen. Voor radioapparatuur verklaart Niko nv dat de radioapparatuur uit deze handleiding conform is met Richtlijn 2014/53/EU. Indien van toepassing, kan de volledige tekst van de EU-conformiteitsverklaring geraadpleegd worden op www.niko.eu.

FR	Marquage CE
-----------	--------------------

Ce produit est conforme à l’ensemble des directives et règlements européens applicables. Pour l’appareillage radio, Niko SA déclare que l’appareillage radio de ce mode d’emploi est conforme à la Directive 2014/53/EU. Si d’application, le texte complet de la déclaration de conformité UE peut être consulté sur www.niko.eu.

DE	CE-Kennzeichnung
-----------	-------------------------

Dieses Produkt erfüllt alle anwendbaren europäischen Richtlinien und Verordnungen. Für Funkgeräte erklärt Niko nv, dass die Funkgeräte aus dieser Anleitung der Richtlinie 2014/53/EU entsprechen. Falls zutreffend, kann der vollständige Text der EU-Konformitätserklärung auf www.niko.eu eingesehen werden.

DK	CE mærkning
-----------	--------------------

Dette produkt er i overensstemmelse med alle relevante europæiske retningslinjer og regler. For radioudstyr erklærer Niko nv, at radioudstyret i denne vejledning er i overensstemmelse med 2014/53 /EU-direktivet. Den fulde ordlyd af EU-overensstemmelseserklæringen kan findes på www.niko.eu.

SE	CE-märkning
-----------	--------------------

Denna produkt uppfyller alla relevanta europeiska riktlinjer och regler. För radioutrustning försäkrar Niko nv att radioutrustningen i denna handbok uppfyller direktivet 2014/53/EU. Vid behov kan den fullständiga texten till EU-försäkran om överensstämmelse läsas på www.niko.eu.

NO	EC marking
-----------	-------------------

Dette produktet etterkommer alle relevante europeiske retningslinjer og forskrifter. For radioutstyr opplyser Niko nv at radioutstyret i denne veiledningen overholder direktiv 2014/53/EU. Hvis aktuelt, finnes hele teksten om EU-samsvarserklæring på www.niko.eu.

IT	Marchatura CE
-----------	----------------------

Questo prodotto è conforme a tutte le direttive e normative europee pertinenti. Relativamente alle apparecchiature radio, Niko nv dichiara che le apparecchiature radio contenute nel presente manuale sono conformi alla direttiva 2014/53/UE. Se del caso, è possibile consultare il testo integrale della dichiarazione di conformità UE all'indirizzo www.niko.eu

PL	Oznakowanie EC
-----------	-----------------------

Ten produkt jest zgodny ze wszystkimi odnośnymi europejskimi wytycznymi i przepisami. W odniesieniu do sprzętu radiowego Niko nv deklaruje, że sprzęt radiowy w niniejszej instrukcji jest zgodny z dyrektywą 2014/53/UE. Jeśli dotyczy, pełny tekst Deklaracji zgodności UE znajduje się na stronie www.niko.eu.

SK	Označenie ES
-----------	---------------------

Tento výrobok spĺňa všetky relevantné Európske predpisy a nariadenia. Čo sa rádiových zariadení týka, spoločnosť Niko nv vyhlasuje, že rádiové zariadenia v tomto návode sú v súlade so smernicou 2014/53/EU. V prípade potreby môžete plné znenie Európskeho vyhlásenia o zhode nájsť na stránke www.niko.eu.

EN	Environment	
-----------	--------------------	---

Do not dump this product with the unsorted waste. Bring it to a recognised waste collection point. Together with producers and importers, you have an important role to play in the advancement of sorting, recycling and reusing discarded electrical and electronic appliances. In order to finance the waste collection and processing, the government levies a recycling contribution in some cases (included in the purchase price of this product).

NL	Milieue
-----------	----------------

Dit product of de bijgeleverde batterijen mag u niet bij het onge sorteerd afval gooien. Breng uw afgedankt product naar een erkend verzamelpunt. Net als producenten en importeurs speelt ook u een belangrijke rol in de bevordering van sortering, recycling en hergebruik van afgedankte elektrische en elektronische apparatuur. Om de ophaling en verwerking te kunnen financieren, heft de overheid in bepaalde gevallen een recyclingbijdrage (inbegrepen in de aankooprijis van dit product).

FR	Environnement	
-----------	----------------------	---

Vous ne pouvez pas mettre ce produit ou les batteries fournies au rebut en tant que déchet non trié. Déposez votre produit usagé à un point de collecte agréé. Tout comme les fabricants et importateurs, vous jouez un rôle important dans la promotion du tri, du recyclage et de la réutilisation d’appareils électriques et électroniques mis au rebut. Pour financer la collecte et le traitement, les pouvoirs publics ont prévu, dans certains cas, une cotisation de recyclage (comprise dans le prix d’achat de ce produit).

DE	Umwelt
-----------	---------------

Sie dürfen dieses Produkt oder die mitgelieferten Batterien nicht über den normalen Hausmüll entsorgen. Bringen Sie Ihr ausgedientes Produkt zu einer anerkannten Sammelstelle. Genau wie Hersteller und Importeure spielen auch Sie eine wichtige Rolle bei Sortierung, Recycling und Wiederverwendung von ausgedienten elektrischen und elektronischen Geräten. Um die Abholung und Verarbeitung wiederverwertbarer Abfälle finanzieren zu können, ist im Verkaufspreis oftmals bereits eine obligatorische Recyclingabgabe enthalten.

DK	Miljø
-----------	--------------

Dette produkt og/eller de medfølgende batterier må ikke deponeres i ikke-genanvendeligt affald. Det kasserede produkt skal afleveres til en genbrugsstation. Din rolle er lige så vigtig som producentens og importørens med hensyn til at fremme sortering, genanvendelse og genbrug af kasseret elektrisk og elektronisk udstyr. For at finansiere affaldssamlende og affaldsbehandlingen opkræver regeringen i nogen tilfælde genbrugsafgifter (prisen på dette produkt er inklusiv disse afgifter).

SE	Miljö
-----------	--------------

Denna produkt och/eller de medföljande batterierna får inte slängas bland icke-återvinningsbart avfall. Precis som tillverkare och importörer spelar du också en viktig roll i arbetet för sortering, återvinning och återanvändning av kasserad elektrisk och elektronisk utrustning. För att finansiera avfallshämtning och avfallshantering tar myndigheterna i vissa fall ut avgifter (ingår i priset på produkten).

NO	Omgivelser
-----------	-------------------

Dette produktet og / eller de tilhørende batteriene skal ikke kastes sammen med ikke-resirkulerbart avfall. Ta med din kasserte produktet til en godkjent henteplass. På samme måte som produsenter og importører, spiller du også en viktig rolle med å fremme sortering, resirkulering og gjenbruk av kassert elektrisk og elektronisk utstyr. For å finansiere bortkjøring av avfall og avfallsbehandling, kan staten legge en resirkuleringsavgift i visse tilfeller (inkludert i prisen til dette produktet)

IT	Ambiente
-----------	-----------------

Questo prodotto e/o le batterie fornite in dotazione non possono essere smaltiti come rifiuti non riciclabili. Conferire il prodotto da smaltire in un punto di raccolta riconosciuto. Così come i produttori e gli importatori, anche l’utente può svolgere un ruolo importante nella promozione della differenziazione, del riciclaggio e del riutilizzo delle apparecchiature elettriche ed elettroniche dismesse. Per finanziare la raccolta e il trattamento dei rifiuti, in alcuni casi il governo riscuote imposte per il riciclaggio (includere nel prezzo di questo prodotto).

PL	Środowisko
-----------	-------------------

Ten produkt i/lub dostarczone baterie nie mogą być składowane z odpadami nienadającymi się do recyklingu. Zużyty produkt należy oddać do uznanego punktu zbiórki. Tak jak producenci i importerzy, klient również ma ważną rolę do odegrania w promowaniu sortowania, recyklingu i ponownego wykorzystania zużytego sprzętu elektrycznego i elektronicznego. W celu sfinansowania zbiórki i przetwarzania odpadów rząd w niektórych przypadkach pobiera opłatę na recykling (wliczona w cenę tego produktu).

SK	Prostredie
-----------	-------------------

Tento výrobok a/alebo k nemu pribalené batérie sa nesmú likvidovať spolu s nerecyklovateľným odpadom. Svoj znehodnotený výrobok odneste na určené zberné miesto odpadu alebo do recyklačného strediska. Nielen výrobcovia a dovozcovia, ale aj vy zohrávate veľmi dôležitú úlohu v rámci podpory triedenia, recyklovania a opätovného používania odpadu vzniknutého z elektrických a elektronických zariadení. Aby bolo možné financovať zber, triedenie a spracovanie odpadu, vláda v určitých prípadoch odvádza poplatky za recykláciu (tie sú zahrnuté v cene tohto výrobku).

Support & contact

nv Niko sa
Industriepark West 40
9100 Sint-Niklaas, Belgium

EN	+32 3 778 90 80	support@niko.eu
NL	België: +32 3 778 90 80 <p>Nederland: +31 880 15 96 10</p>	support.be@niko.eu <p>support.nl@niko.eu</p>
FR	France: +32 3 778 90 80 <p>Suisse: +41 44 878 22 22</p>	support.be@niko.eu <p>support.fr@niko.eu <p>support.ch@niko.eu</p></p>
DE	Deutschland: +49 7623 96697-0 <p>Schweiz: +41 44 878 22 22</p>	support.de@niko.eu <p>support.ch@niko.eu</p>
DE	Österreich: +43 5577-894 51 <p>Belgien: +32 3 778 90 80</p>	support.at@niko.eu <p>support.be@niko.eu</p>
DK	+45 74 42 47 26	support.dk@niko.eu
SE	+46 8 410 200 15	support.se@niko.eu
NO	+47 66 77 57 50	support.no@niko.eu
IT	+41 44 878 22 22	support.ch@niko.eu
PL	+48 508 20 03 06	support.pl@niko.eu
SK	+421 2 63 825 155	support.sk@niko.eu

Niko prepares its manuals with the greatest care and strives to make them as complete, correct and up-to-date as possible. Nevertheless, some deficiencies may subsist. Niko cannot be held responsible for this, other than within the legal limits. Please inform us of any deficiencies in the manuals by contacting Niko customer services at support@niko.eu.